

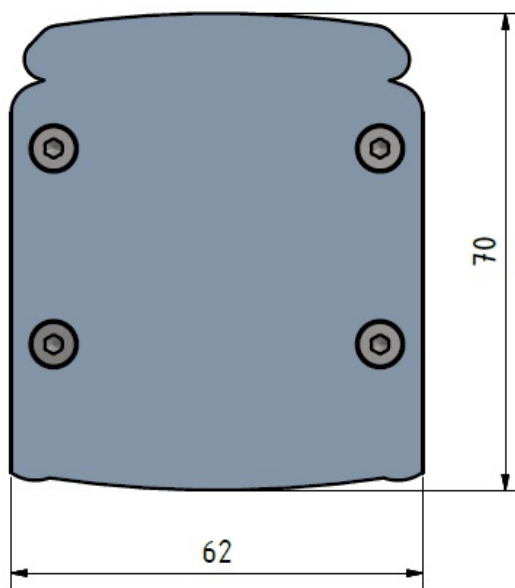

Produktbild



Maßskizze



Technische Daten

| | |
|---------------------------|--|
| Montageart | Anbau, Pendel |
| Gehäusefarbe | RAL9016 Verkehrsweiß |
| Gehäusematerial | Aluminium, PMMA (Polymethylmethacrylat) |
| Schutzart | IP40, IP54 |
| Schutzklasse | I |
| Elektrische Ausführung | Verdrahtung 5, 7, 11 oder 14 polig |
| Betriebsspannung | 230V ~ 50Hz |
| Lichtverteilung | direkt |
| Optisches System | Opal |
| Länge | 5600 mm |
| Breite | 62 mm |
| Höhe | 70 mm |
| Gewicht | 12.0 kg |

Lichtverteilungskurve

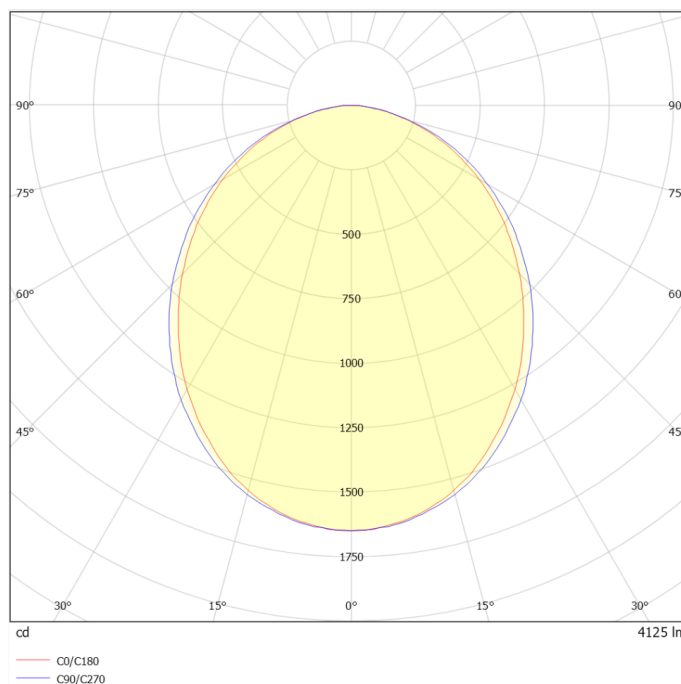

Ausschreibungstext

Tragschiene für Pendel- und Anbaumontage; Länge 5,60m; Aluminium-Strangpress-Profil weiß RAL9016; für Einzel- und Lichtbandmontage; Abdeckung opal; Schutzart IP40 (optional in Schutzart IP54); inkl. Stirnkappen- Set; inkl. Verbinders und Aufhängeklammern für Kette oder Seil; 5-pol. Durchgangsverdrahtung 2,5mm²; End- und Mitteleinspeisemodule sind separat zu bestellen. Optional sind Durchgangsverdrahtungen in 7-pol.; 11-pol. und 14-pol. erhältlich; Sonderlängen und Farben nach RAL auf Anfrage lieferbar. Lichteinsätze in unterschiedlichen Ausführungen sind separat zu bestellen. Besonders geeignet zum Beispiel für Werkhallen und Logistikbereiche. Fabrikat: emsLICHT AG, Geeste-Dalum Typ: LBTSUM560M902 Kontakt: Mail an vertrieb@emslicht.de oder Tel.: 0 59 37 / 7 07 89 – 0