

HT52400934L81

LED-Hallenstrahler HT5 Ballwurfsicher; 240W

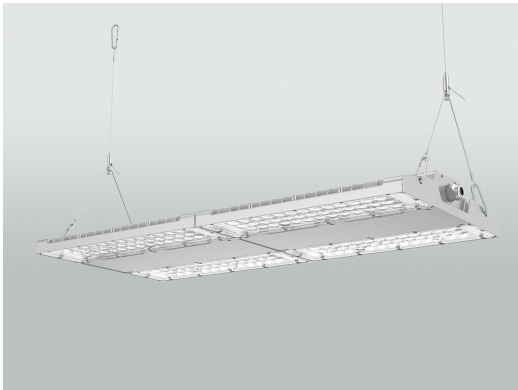

Produktbild



Maßskizze

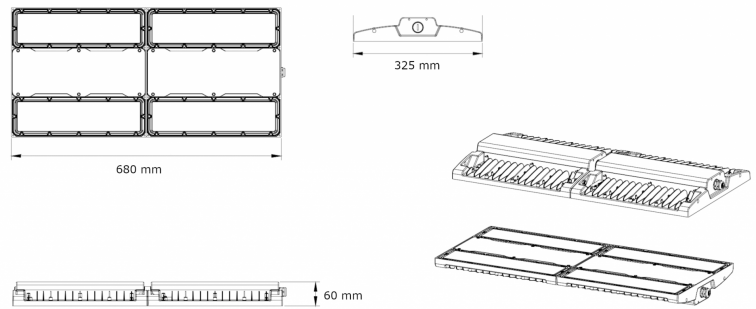

Technische Daten

Montageart	Anbau, Pendel
Gehäusefarbe	silber
Gehäusematerial	Aluminium, PC (Polycarbonat) Linse
Umgebungstemperatur	-30°C bis +50°C
Schutzart	IP66
Schutzklasse	I
Schlagfestigkeit	IK10
Anschlussleistung	240W
Elektrische Ausführung	DALI dimmbar
Betriebsspannung	230V ~ 50Hz
Lebensdauer	131.000 Std. (L70), 82.000 Std. (L80)
Lichtverteilung	symmetrisch
Optisches System	Linsenoptik 85°
Lichtfarbe	4.000K
Farbwiedergabeindex	Ra >80
Lichtstrom	40.800lm
Lichtausbeute	170lm/W
UGR Klasse	<19
Länge	680 mm
Breite	325 mm
Höhe	60 mm
Gewicht	6.8 kg

Lichtverteilungskurve

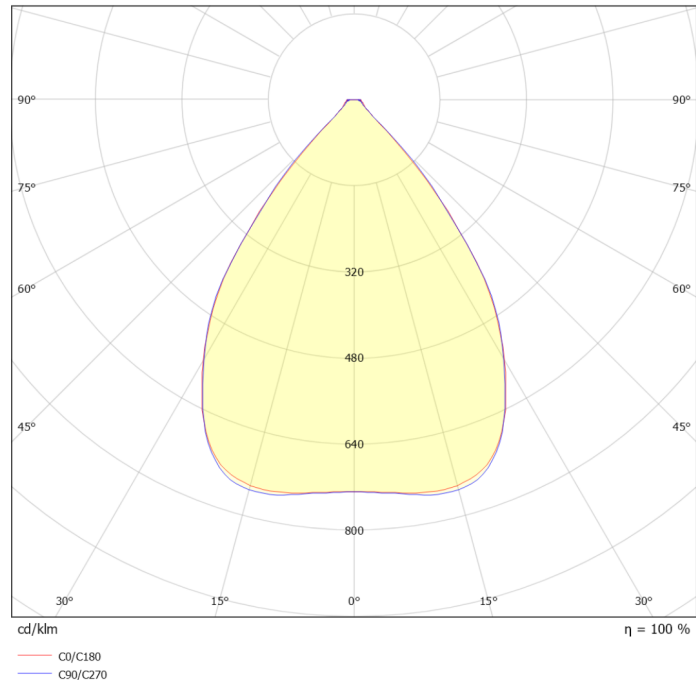

Ausschreibungstext

Hallenstrahler Systemleistung 240W; Lichtstrom 40.800lm; Effizienz 170lm/W; Lichtfarbe 4.000K ; Farbwiedergabe RA>80; dimmbar DALI2; mit Linsenoptik 85°; sehr gute Entblendung UGR 19; ballwurfsicher gemäß DIN 18032-3:2023; Maße 680x325x60mm; Gewicht 6,8 kg; Farbe silbergrau; inkl. Standart-Seil-Abhängeset 2 mtr. Auf Anfrage sind ballwurfsichere Kettenpendel und Deckenmontagebügel erhältlich. Besonders geeignet zum Beispiel für Werk- und Lagerhallen sowie für Sporthallen Fabrikat: emsLICHT AG, Geeste-Dalum Typ: HT52400934L81 Kontakt: Mail an vertrieb@emslicht.de oder Tel.: 0 59 37 / 7 07 89 – 0