

# HT53000934L81

## LED-Hallenstrahler HT5 Ballwurfsicher; 300W

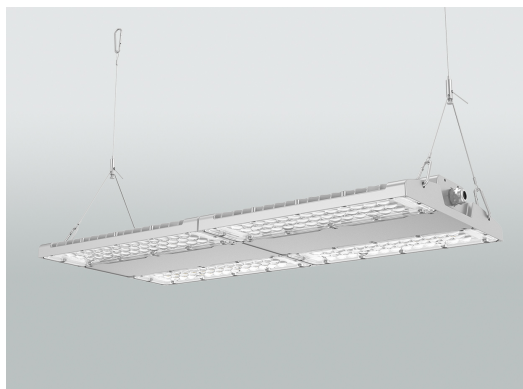

### Produktbild



### Maßskizze

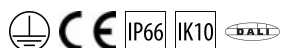
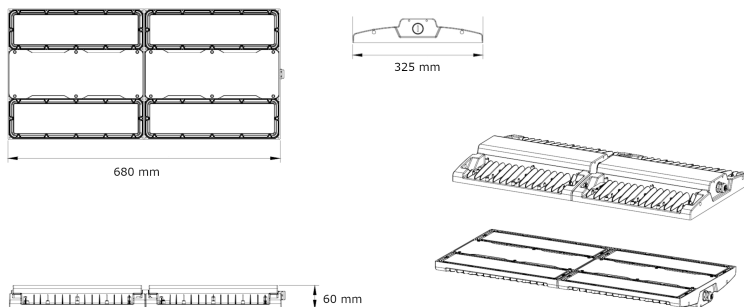

### Technische Daten

Montageart	Anbau, Pendel
Gehäusefarbe	silber
Gehäusematerial	Aluminium, PC (Polycarbonat) Linse
Umgebungstemperatur	-30°C bis +50°C
Schutzart	IP66
Schutzklasse	I
Schlagfestigkeit	IK10
Anschlussleistung	300W
Elektrische Ausführung	DALI dimmbar
Betriebsspannung	230V ~ 50Hz
Lebensdauer	131.000 Std. (L70), 82.000 Std. (L80)
Lichtverteilung	symmetrisch
Optisches System	Linsenoptik 85°
Lichtfarbe	4.000K
Farbwiedergabeindex	Ra >80
Lichtstrom	51.000lm
Lichtausbeute	170lm/W
UGR Klasse	<19
Länge	680 mm
Breite	325 mm
Höhe	60 mm
Gewicht	7.8 kg

### Lichtverteilungskurve

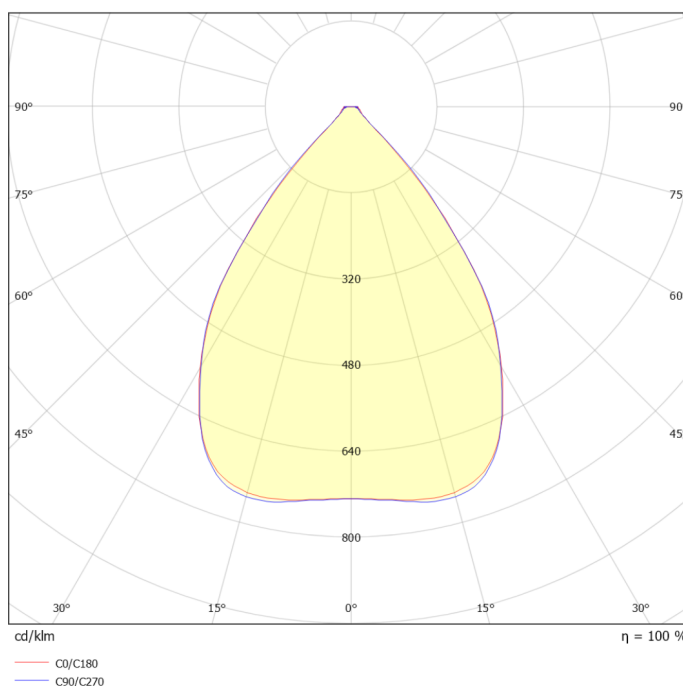

### Ausschreibungstext

Hallenstrahler Systemleistung 300W; Lichtstrom 51.000lm; Effizienz 170lm/W; Lichtfarbe 4.000K ; Farbwiedergabe RA>80; dimmbar DALI2; mit Linsenoptik 85°; sehr gute Entblendung UGR 19; ballwurfsicher gemäß DIN 18032-3:2023; Maße 680x325x60mm; Gewicht 7,8 kg; Farbe silbergrau; inkl. Standart-Seil-Abhängeset 2 mtr. Auf Anfrage sind ballwurfsichere Kettenpendel und Deckenmontagebügel erhältlich. Besonders geeignet zum Beispiel für Werk- und Lagerhallen sowie für Sporthallen Fabrikat: emsLICHT AG, Geeste-Dalum Typ: HT53000934L81 Kontakt: Mail an [vertrieb@emslicht.de](mailto:vertrieb@emslicht.de) oder Tel.: 0 59 37 / 7 07 89 – 0