

HT22001024TS4

LED-HALLENTIEFSTRAHLER DISKUS HT2/200 SCHWARZ; 840

Produktbild



Eigenschaften

- Umgebungstemperatur von -30°C bis +50°C
- Eine Öse zur Abhängung an Ketten ist im Lieferumfang enthalten
- schaltbare Ausführung
- Leistung mittels Dipschalter in 4 Stufen einstellbar (200W, 150W, 120W oder 100W)
- Aluminium-Druckguss-Gehäuse, schwarz
- Linsenoptik aus Polycarbonat (PC), klar

Technische Daten

Farbwiedergabeindex	Ra>80
Abstrahlwinkel	110°
Montageart	Pendel
Zertifikate	CE
Schutzart	IP65
Schutzklasse	I
Schlagfestigkeit	IK10
Lebensdauer	80.000 Std. (L80/B10)
Anschlussleistung	200W/150W/120W/100W
Betriebsspannung	230V ~ 50Hz
Lichtfarbe	4.000K
Lichtstrom	28.000lm
Lichtausbeute	140lm/W
Durchmesser Ø mm	305
Höhe in mm	166
Gewicht	ca. 2,9kg

Maßskizze

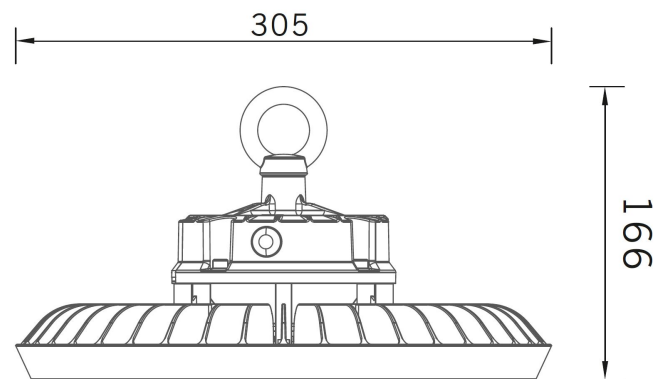

Lichtverteilungskurve

